

Газета Університетського коледжу  
Київського університету імені Бориса Грінченка



# НОТА ВЕНЕ

Вересень—жовтень 2018

**У цьому випуску:** Поради першокурсникам • Коротко про студентську раду • Матеріал про наукове товариство • Нова рубрика: ШЧО • Творчість студентів Коледжу

«NOTA BENE»  
випуск № 1 (6)  
вересень—жовтень 2018

ГОЛОВНА РЕДАКТОРКА	Дарина Кучережко
ДИЗАЙНЕРКА	Анастасія Гулько
АВТОРИ	Анастасія Мордюк Владислава Ільченко Владислав Чус Євгенія Омельченко Юлія Третиниченко
ШЕФ-РЕДАКТОРКА	Тетяна Іванівна Ус

На першій сторінці використано фото Лесі Калениченко.  
Посилання на інші роботи: [instagram.com/lesya\\_kali](https://www.instagram.com/lesya_kali)

#### ЗАСНОВНИК І ВИДАВЕЦЬ:

Університетський коледж Київського університету імені Бориса Грінченка  
Циклова комісія з видавничої справи, культури та української філології

АДРЕСА РЕДАКЦІЇ: просп. Гагаріна, 16

E-MAIL: [notabene.kubg.edu.ua@gmail.com](mailto:notabene.kubg.edu.ua@gmail.com)

Редакція залишає за собою право редагувати і скорочувати текст.

Висловлені авторами думки можуть не збігатися з позицією редакції.

При передруку посилання на «NOTA BENE» — обов'язкове!

Ви вже готові до нового навчального року? Бо ми, редакція NB, «озброєні знанням і щирим словом», налаштовані на продуктивний навчальний рік з безліччю нових знайомств, емоцій, вражень, а головне знань.

Щиро вітаємо першокурсників з можливістю навчатися в одному з найкращих навчальних закладів Києва! Старшим курсам бажаємо наснаги й натхнення, а випускним групам — ловити кожну мить останнього курсу. Готуйтеся, бо цього року ми вас ще більше здивуємо: нові рубрики, цікаві та веселі тексти і, звичайно ж, нові літературні таланти.

Тож на старт, увага, руш... Приготуйтеся ловити море нових раніше небачених емоцій.

Усім гарного навчання, продуктивного року й успіхів у всіх починаннях.

Редакція Nota Bene

## У цьому випуску

Поради першокурсникам.....	с. 4
Театр, чай і турбулентність: яким є Наукове товариство в Коледжі.....	с. 6
Студентська рада: коротко про головне...с.	8
Диплом: із чого почати?.....	с. 9
Нова рубрика #ЩЧО.....	с. 10
Як знайти друзів.....	с. 13
Ось так і пишу.....	с. 14
Комікс про Коледж.....	с. 16



# Поради першокурсникам

*Цей бентежний день нарешті настав: ви маєте статус студентів омріяного Університетського коледжу Київського університету імені Бориса Грінченка. Як круто звучить! Редакція НБ ностальгічно змахує сльозу, згадуючи свій перший рік. І ми, «озброєні знанням і щирим словом», прагнемо допомогти вам зорієнтуватися у цих складних освітніх джунглях, де виживає тільки найсильніший.*

## **Пункт 1. Таємна організація**

У нашого Університету теж є темний бік. Підпільна ідеологія, яка визначатиме ваше життя найближчих півдесятка років... Це не настільки страшно, як може здатися. Вас не змушуватимуть проводити ритуали чи виносити з дому цінні речі. Але дещо на початку може видаватися дивним: регулярні згадки Бориса Грінченка, повсюдне використання бірюзового, гаряча любов до Павла Зіброва, творця університетського гімну. Усе це називається радісно і зважливо: корпоративна культура. Радимо якнайшвидше змиритися з таким станом справ ;)

## **Пункт 2. Перевірте наявність бейджика!**

Великий Антуан де Сент-Екзюпері писав: «Встань уранці, умийся, одягни бейдж і наведи порядок на своїй планеті». Кожен грінченківець — маленький чи великий, принц чи принцеса — свято дотримується цієї настанови. Принаймні, тієї частини, де про бейдж. Бо, знаєте, це важливо — відчувати єдність із колективом, долучатися до корпоративної культури (див. пункт 1). Носи бейдж, не засмучуй Бориса Дмитровича!

## **Пункт 3. Які у вас плани на суботу?**

Якщо ніяких — чудово, рідний коледж влаштує вам плани! Якщо ж ви все-таки мали якісь наміри — скасовуйте їх, бо в суботу у вас пари. Так, скоріше за все, буде впродовж першого курсу. Через це свого часу пройшли всі, таке випробування — своєрідний обряд ініціації для грінченківців. Пропозиції типу «доставте нам п'яті пари серед тижня» адміністрація чула вже не одну сотню разів, і тому на подібні провокації не реагує. Не засмучуйтеся, для більшості з вас шестиднівка закінчиться вже через рік. Але, якщо вам пощастило вступити на спеціальність «Початкова освіта» чи «Дошкільна освіта»... Що ж, ми можемо тільки поспівчувати. Тримайтеся там, здоров'я вам, гарного настрою.

## **Пункт 4. Направо підеш, наліво підеш...**

Чи ви пам'ятаєте «кімнату на вимогу» з «Гаррі Поттера»? А сходи, які рухаються? А коридор третього поверху, в якому сидить триголовий пес? Так-от, наш коледж приховує ще й не такі інтер'єрні дива. З більшістю аудиторій

усе більш-менш зрозуміло, але занотуйте собі от що: ауд. № 9 — під сходами одразу навпроти входу в коледж; № 20 — на першому поверсі в самому кінці правого коридору; №№ 44–46 — в невеликій будівлі, що стоїть окремо від коледжу біля стадіону. Розташування кабінетів №№ 40–41 (який з них на якому крилі) можете не намагатися запам'ятати: в цьому плутаються навіть викладачі.

## **Пункт 5. Найкоротший**

Дружня порада: не готуйтеся до презентації «Ось ми які» в останні два дні. Серйозно. Повірте нашому гіркому досвіду.

## **Пункт 6. Місцевий жаргон**

Звісно, ми культурні й за п'ять хвилин високоосвічені люди, але в мові кожного викладача і студента можна почути слова, яких не розуміють «непосвячені». В основному це аббревіатури: ВС, СП, СО, ІНДЗ, ЗВ та інші. До цього зазвичай швидко і безболісно звикають, однак варто знати про побічні ефекти: деякі скорочення ви з часом просто не зможете сприймати так, як адекватна більшість людей. А ще налаштуйте свій Т9.

«Агов, ну ви розповіли все одразу, так нецікаво!» — скаже хтось. «Обізнаний — значить озброєний!» — відповімо ми. Сподіваємося, ця стаття трохи полегшить період адаптації до нового місця, людей, способу життя, який чекає на кожного з вас. Щастя! Тепер ви — частина величезної Грінченківської родини. І це круто!

*Анастасія Гулько*



# Театр, чай і турбулентність: яким є Наукове товариство в Коледжі Грінченка

Наукове товариство студентів, аспірантів, докторантів та молодих учених Університетського коледжу Київського університету імені Бориса Грінченка — за цією довгою назвою стоїть привітний колектив, об'єднаний бажанням пізнавати нове.

Нашою метою не є винайдення машини часу чи пошук втраченого скарбу інків. Ми займаємося тим, що нам подобається, і реалізуємо свої задуми. Тут кожен може відчувати себе потрібним, адже Наукове товариство є великим механізмом, і кожна його деталь необхідна для успіху. Ми говоримо і пишемо про те, що вважаємо важливим, сподіваючись, що колись це допоможе хоч трішки змінити світ на краще. А ще ми дорослішаємо, знаходимо друзів, і, що навіть важливіше, знаходимо себе.

Наукові гуртки співпрацюють один із одним, регулярно проводять спільні засідання, на яких вже відомі речі відкриваються зовсім по-новому. Висловлювати свою думку і відстоювати її, створювати нове і переосмислювати старе — цього ви зможете навчитися, приєднавшись до Наукового товариства. З вас — лише бажання і трохи зусиль.

## Лабіринт

Гурток-легенда, найстарший у Науковому товаристві. Напрямок діяльності — суспільні дисципліни (історія, правознавство, соціологія). Широка спеціалізація дозволяє кожному учаснику легко знайти щось своє. Запасайтесь печивом до чаю та вступайте до наших лав! Зі смаколикami наукова праця здійснюється краще.

## Ірій

Тут ми обговорюємо літературу: її минуле, сьогодення і майбутнє, а ще — усе, що пов'язано із мовою і словом. Експерименти? Несподівані поєднання? Так, це про нас! Ми спостерігаємо за життям через призму літературних творів. Серед минулорічних заходів — семінар про літературу Давнього Єгипту, майстер-клас із читання старослов'янською, лекція про архетипи у творах Тараса Шевченка.

## Консонанс

Гурток для музикантів і просто меломанів. Ми досліджуємо музику і багатство її проявів, а у вільний час влаштовуємо культпоходи в оперу, консерваторію чи балет.

## Бібліотекознавець

У майбутньому є місце бібліотекам! І це факт. По-перше, тому, що так було в одній із серій «Доктора Хто». А по-друге, тому, що сама думка про зникнення чи застарілість бібліотек здається дивною, коли дивишся на учасників гуртка «Бібліотекознавець». Бачили серіал «Бібліотекарі»? Так от, це про нас :) Бібліотеки сьогодні змінюються, вдосконалюються, а ми стежимо за цими змінами і допомагаємо, чим можемо, осучаснити їх.

## Фрактал

Про математику для математиків (і не тільки). Будь-хто із учасників зможе менше ніж за чотири хвилини довести вам, що математика потрібна у будь-якій сфері життя. Тут ця наука виходить за межі цифр і формул, тому стає надзвичайно цікавою. До речі, ви знаєте, що таке фрактал? Загугліть. І обов'язково подивіться картинки.

## ГрінчТур

Науково-практичний гурток «ГрінчТур» створений для людей, які вірять у те, що наука має бути активною. Говорити про Київську цитадель, звісно, цікаво, але чому би не побачити її залишки наживо. Що? Ви не знали, що у Києві була величезна фортеця? Тоді відвідайте театралізовану екскурсію «ГрінчТуру». Так, екскурсії теж не прості, а із акторами-любителями, що через історичні сценки допоможуть вам відчувати дух епохи. Навіть відповідні костюми для цього є.

## Бурбаки

«ААА, складно, як це нам в житті допоможе???» — скаржаться студенти своїм викладачам математики. Однак у цьому гуртку вас навчать бачити красу цифр та те, як вони приховані у мистецтві та буденності. Що спільного між Ван Гогом та проблемою турбулентних потоків? Як пов'язана музика та математика? І хто такий Бурбаки? Про це

все ми говоритимемо на засіданнях. Нудно не буде, запевняємо!

## Музейна педагогіка

Ви здивуєтеся, як багато можна навчитися під час одного походу до музею. В Україні існує безліч культурно-освітніх установ, а це — величезний потенціал для розвитку, який, однак, часто недооцінюють. Ми хочемо показати студентам і викладачам усі можливості, змінити думку про те, що музеї — це нудно і застаріло. А різноманіття музеїв дає значну кількість тем для обговорень, тому в нашому гуртку можна спробувати проявити себе ентузіастам із будь-якої сфери науки.

## Калейдоскоп

Зовсім молодий гурток, учасники якого встигли вже не раз здивувати своїх колег! Наша профільна тема — дослідження психології і педагогіки. Спостережливий психолог завжди знатиме, як поводитися з тою чи іншою людиною, тому легко зможе досягти поставлених перед собою цілей. У гуртку ми вчимося бути успішними, вдосконалюємося, щоб потім допомагати вдосконалюватися іншим.

Науковець — це не статус і не набуте звання. Це покликання. Але ніколи не зрозумієш, наскільки це «твое», поки не спробуєш. Тому двері Наукового товариства завжди відчинені для студентів і викладачів! 📖

Анастасія Гулько  
Владислав Чус

Більше інформації про гуртки і проведені заходи ви можете знайти на сторінках Наукового товариства у соціальній мережі Фейсбук [facebook.com/nt.uk.kubg](https://facebook.com/nt.uk.kubg) та Телеграм [t.me/scienceKUBG](https://t.me/scienceKUBG), а також на сайті Університетського Коледжу в розділі Головна › Інформація › Наукове товариство.

# Студентська рада: коротко про найголовніше

## Що таке самоврядування?

Це можливість студентів вирішувати питання стосовно навчання і побуту, захисту прав та інтересів студентів, а також участь в управлінні Університетом та його структурними підрозділами. Базові засади самоврядування в Університеті Грінченка — добровільність, відкритість, рівність та незалежність.

## Хто бере участь у самоврядуванні?

Якщо коротко — усі студенти. У нормативних документах Університету прописано, що студенти мають рівні права та можуть обиратися та бути обраними в робочі, дорадчі, виборні та інші органи студентського самоврядування.

## З чого складається самоврядування в Університеті?

Вищий орган самоврядування — Конференція студентів на рівні Університету і підрозділів. Виконавчий орган в Університеті — Студентський Парламент, який складається з представників різних структурних підрозділів, із Президентом на чолі. На рівні інститутів та коледжу існують Ради студентського самоврядування.

## А що в Коледжі?

Студентська рада — основна ланка у самоврядуванні Коледжу. Вона підпорядковується Студентському Парламенту. Студрада складається з департаментів, кожен із яких відповідає за окрему частину обов'язків. Також її частиною є старостат і студентський актив.

## Що таке студентський актив?

Це частина студентства, яка не займає ніяких позицій у Раді, але допомагає в її діяльності. У Коледжі існує традиція: перед тим, як офіційно стати членом Студентської ради, потрібно щонайменше рік побути в активі. Фактично,

студактив — перша сходинка на шляху до управління Університетом.

## Чим вони всі займаються?

Основна функція органів самоврядування — забезпечити захист студентських прав та інтересів. Без відома і згоди представників студентської ради нікого зі студентства не можна відрахувати, перевести на бюджет чи контракт, виселити з гуртожитку, додати бали до рейтингу тощо. Також у їх компетенції входить вирішення конфліктів, у тому числі між студентами та викладачами. Інша глобальна сфера діяльності студради — організація і проведення концертів, конкурсів, флешмобів і подібних заходів.

## Як стати членом студентської ради?

Заявити про своє бажання комусь із представників студради, а потім — чекати вказівок! Кабінет студентської ради знаходиться на четвертому поверсі правого крила, біля спортивної зали.

## Де дізнатися більше про діяльність студентської ради і самоврядування в цілому?

Усі ці речі так чи інакше прописані у ЗУ «Про вищу освіту», статуті Університету та Положенні про студентське самоврядування в Університеті. А можна знайти когось зі студради і запитати особисто ;) 🙌

Анастасія Гулько

# Диплом: з чого почати?

*Величезні від подиву очі, бліде обличчя, руки, що тремтять, — це не ознаки хвороби, а реакція на питання «Яка тема вашої дипломної роботи?». Ці п'ять слів здатні примусити кожного студента не спати ночами, адже за весь період навчання це ваш найважливіший проект.*

Дипломна робота складається з практичної (проекту) та теоретичної частин.

Все починається з вибору теми. Це найважливіше завдання. Однією з перших помилок є те, що студент обирає цікаву для себе тему, не перевірявши, чи зможе надалі працювати над нею: чи знайде достатньо матеріалу, чи вистачить знань для опрацювання цього матеріалу та визначення новизни проекту. Але і працювати над темою, яка не подобається, теж не варто: адже диплом — це «обличчя» студента, він має відображати інтереси автора.

Тож будь-яку тему потрібно перевірити. Почати ставити собі питання «Що робити на диплом?» варто за декілька місяців до обрання теми і перепробувати купу варіантів, базуючись саме на своїх практичних вміннях та своєму бажанні.

Це є важливим тому, що обрана тема незмінна. Якщо вже після обрання зрозуміло, що матеріал складно відтворити, — змінити тему неможливо. Якщо вже склалася така ситуація і студент розуміє, що тема виявилася для нього складною чи незрозумілою, спершу треба повідомити про це керівника дипломної роботи. Найкращим вирішенням цієї ситуації буде перефразувати тему аналогічно тій, яка вже затверджена, але задум змінити на той варіант, котрий буде простішим для студента. Задля уникнення таких випадків краще за все не конкретизувати нічого у назві дипломної роботи. Завдяки цьому простір для фантазії на тему: «Як зробити свій диплом?» для вас буде ширшим, ніж у тих, кого стримують жорсткі межі теми. Студент може обрати запропоновану керівником тему або свою. Але, у будь-якому разі, це має бути виваженим рішенням. Тема дипломної роботи має бути цікавою для студента.

Під час захисту оцінюється не лише виконання проекту, але і знання обраного матеріалу. Погоджуючись з назвою дипломної роботи, студент має розраховувати на свої знання, що становлять 70 % від усієї роботи, а інші 30 % — це допомога керівника дипломної роботи.

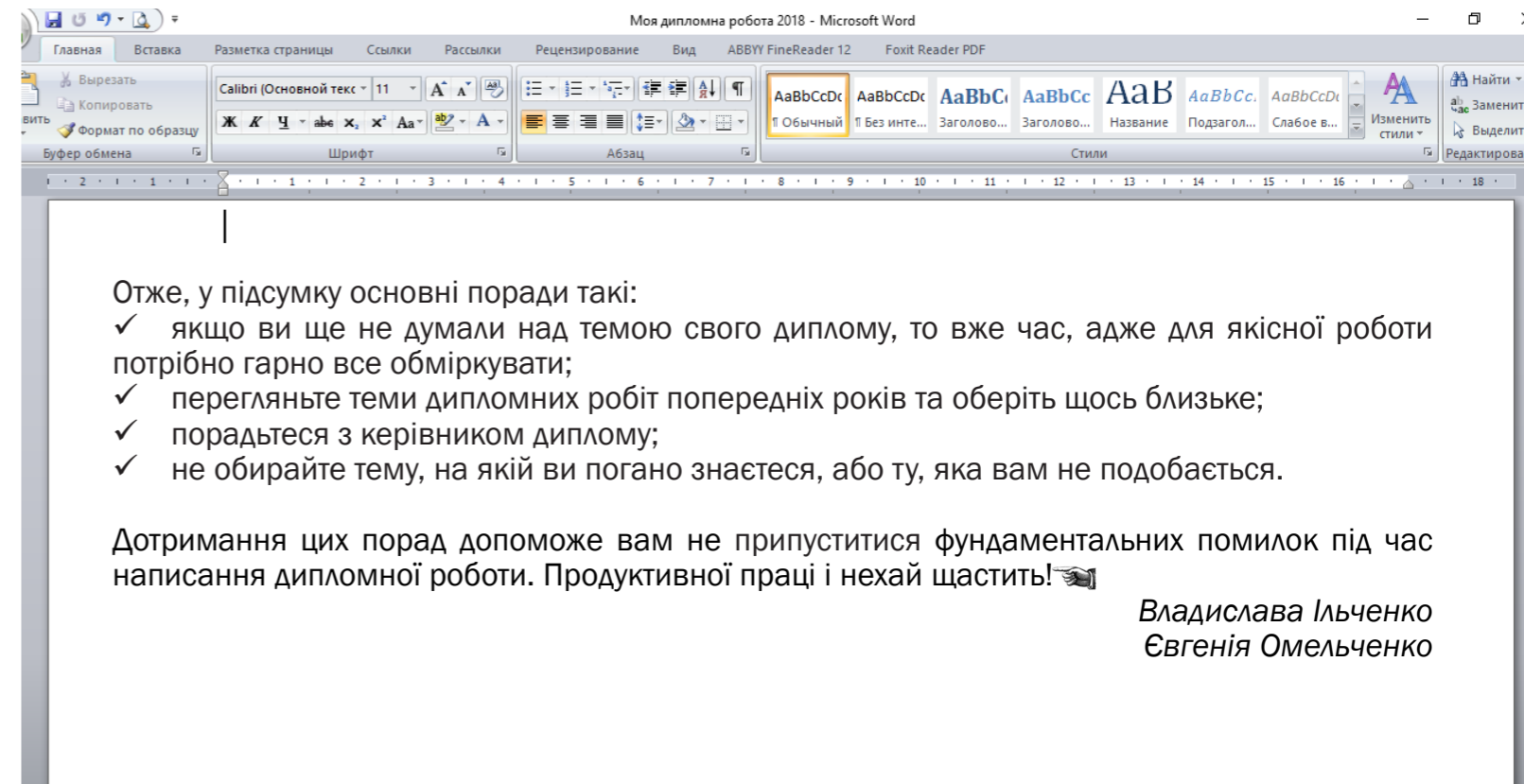

Тема номера — новий колектив, місце навчання, освіта та мотивація

## ПОДИВИТИСЯ

«Вільні письменники» (2007)

У головних ролях: Гіларі Суонк, Патрік Демпсі

Події розгортаються в середині 90-х років у Лос-Анджелесі. Ерін Грувелл — молода та амбітна вчителька, яка любить свою роботу та прагне надихати інших. Вона влаштовується на роботу до школи на Лонг-Біч. Але Ерін не знала, що її чекає. У той час кожен другий учень був членом злочинної банди. А кожна з банд ворогувала між собою. Це приводило до повного нехтування навчанням, законом, а в гірших випадках — до смертей. Вчителі вже давно опустили руки і чути не хотіли про зміни. Та Ерін була не такою, як вони. Вона побачила всі страждання, які переживають її учні. Побачила те, чого не бачили інші, а саме — жагу до знання. Це реальна історія про вчительку, яка змінила світогляд дітей та дала їм шанс на майбутнє.



«Енн» (2017-...)

У головних ролях: Емібет Макналті, Джеральдін Джеймс, Лукас Джейд Зуманн

Серіал знятий за мотивами книг Люсі-Мод Монтгомері «Енн із зелених дахів».

Метью й Марілла Катберти, немолоді брат і сестра, вирішили взяти із сирітського притулку хлопчика, який би допомагав їм по господарству. Але виникло непорозуміння, і до них відправили одинадцятирічну рудоволосу та веснянкувату Енн Ширлі. Вона обожає все, що навкруги, — природу, сонце та людей. Енн дуже балакуча, емоційна, щира та має чудову фантазію. Але коли приходить час йти до школи, вона дуже цього боїться. Їй доведеться пройти тяжкий шлях — знайомство з жорстокими однолітками, пошук друзів та себе в цьому світі.

Редакція NB радо презентує нову постійну рубрику #[ШЧО], в якій зібрані найцікавіші та найсмачніші підбірки музики, фільмів, книжок, серіалів та застосунків для смартфона. Щономера ми поєднуємо загальноновизнану класику з найсвіжішими новинками, щоб задовольнити ваші естетичні й інтелектуальні потреби та допомогти в навчанні. Матеріал про фільми і книги підготувала *Юлія Третиниченко*, додатки — *Дарина Кучережко*

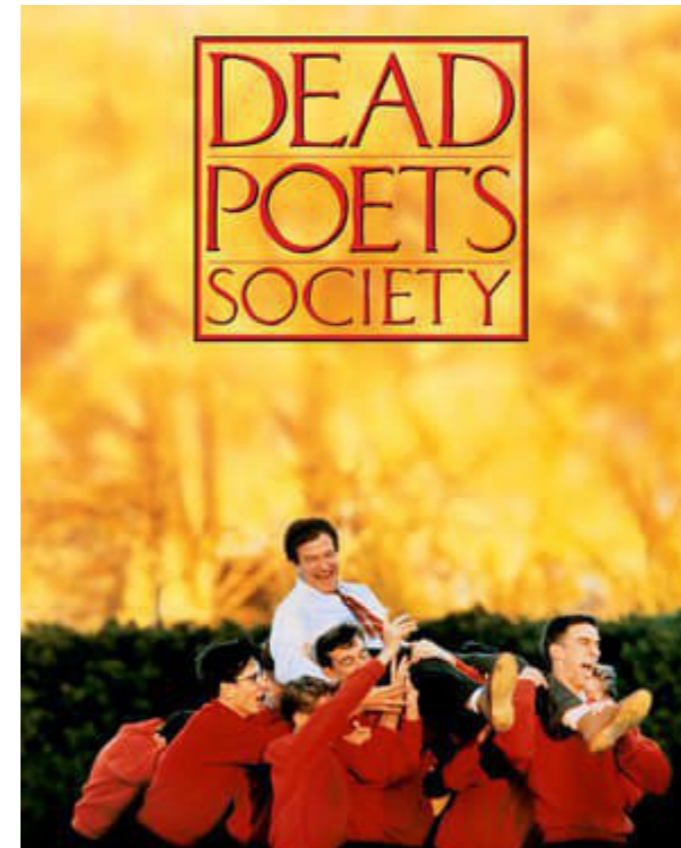

«Спілка мертвих поетів» (1989)

У головних ролях: Робін Уільямс, Роберт Шон Леонард, Ітан Гоук

Фільм розповідає про появу нового вчителя в приватній школі для хлопців. Головною метою школи є підготовка учнів до коледжу. Тобто вони лише вкладають знання в голови хлопців, а батьки вже розпланували життя синів на роки вперед. Ніхто їм не дає змоги обрати свою професію, а тим більше займатися тим, що відволікає від навчання, — театр, література, поезія. Але Джон Кітінг відрізняється від усіх. Він романтик, живе поезією та ставить за мету не просто навчити, а допомогти відчути. Гаслом Кітінга є давній латинський вислів — «carpe diem». Надихнувшись словами вчителя, хлопці відновлюють Спілку мертвих поетів, де пишуть та читають вірші. На уроках Кітінг вчить мислити, приймати рішення, жити своїм життям і робити те, що їм подобається.

«Посмішка Мона Лізи» (2004)

У головних ролях: Джулія Робертс, Кірстен Дантс, Джулія Стайлс

50-ті роки ХХ століття, Кетрін Вотсон отримує посаду викладачки історії мистецтва в консервативному жіночому коледжі Велслі. На ті роки Кетрін мала дуже сучасні погляди: вона була феміністкою. Прибувши до школи, жінка побачила, що дівчата дуже розумні, але, на жаль, не мають шансу розвивати себе як особистості. Із народження матері вселяли їм думку про те, що головною метою їх життя є пошук чоловіка та народження дітей. Кетрін же, навпаки, переконує дівчат замислитися над своїм майбутнім, кар'єрою, а не слідувати старим стереотипам.

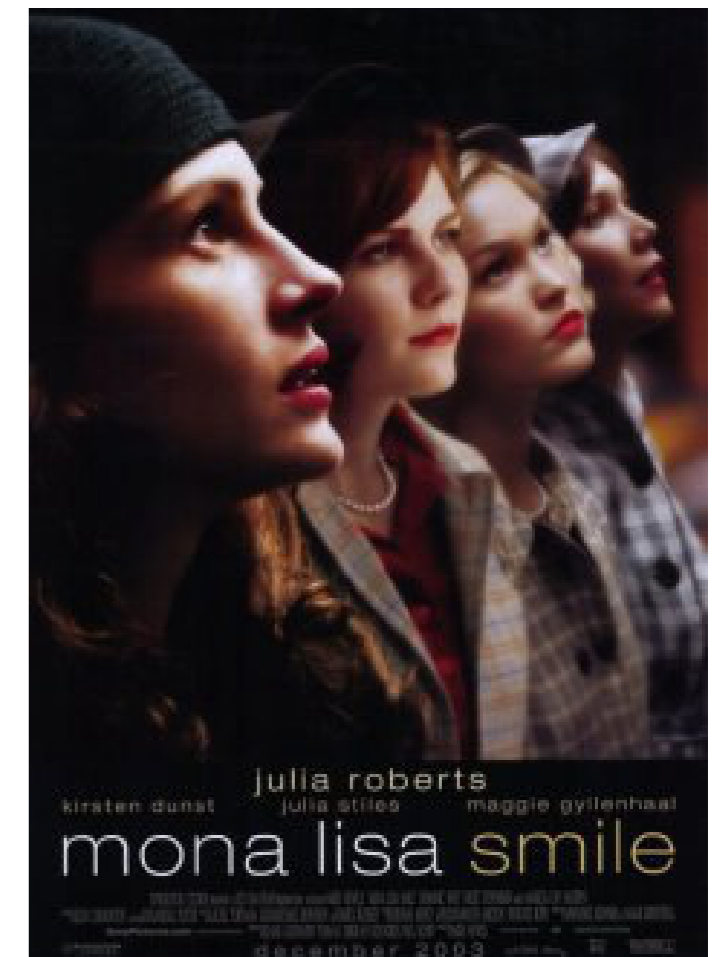

## ПОКЛАЦАТИ

### Forest: Stay Focused

Потрібно зосередитися на роботі – просто посади дерево.

Мета додатку – боротьба з прокрастинацією та лінощами (саме те, що потрібно на початку року). Ви виставляєте час, за який не повинні відволікатися на телефон (від 10 до 120 хвилин), і у вікні гаджета вирощуєте своє деревце. Якщо зайдете в інший додаток на телефоні, то рослина загине. Програма має гарний і водночас лаконічний інтерфейс, що мотивує використовувати її частіше. Також Forest аналізує прогрес виконаних завдань за день, тиждень, місяць і навіть рік. Програма створює віртуальне поле, на якому користувач «вирощує» свої завдання. Застосунок автоматично будує статистичні графіки виконаних завдань, їх тривалість та сортує за тематикою.

### Flashcards Maker

Потрібно швидко запам'ятати формули, визначення термінів чи іноземні слова? У цьому вам допоможе карткова методика, а створити самі картки досить легко із застосунком Flashcards Maker. Достатньо за допомогою цієї програми створити набір табличок з питаннями та відповідями, після чого ви зможете вивчити всю інформацію легко і швидко, лише завдяки постійному повторюванню. У картки можна додавати текст, ілюстрації чи малювати власні позначки (дуже зручно для вивчення піктографічних мов). Програма також слідкує за вашими успіхами, будує графік запам'ятовування інформації та нагадує вам, коли слід знову попрацювати. Комплекти карток можна групувати за кольорами, темами і дисциплінами. Застосунок неодмінно допоможе підготуватися до тестів чи іспиту.

### WPS Office + PDF

Гаджет – це не лише засіб для спілкування чи розваг, сучасні пристрої здатні цілком замінити повноцінний комп'ютер. А який же ПК без стандартного офісного пакета? Стандартом електронних документів де-факто є формати Microsoft Office. Але остан-

нім часом динозавр на ринку програмного забезпечення здає свої позиції і поступається місцем молодим, але перспективним застосункам. Таким є безкоштовний WPS Office. Програма гарно працює з форматами MS Office, а також з PDF-файлами, має необхідний інструментарій для редагування та форматування документів. Зручною функцією є SharePlay, яка призначена для групового доступу до файлу. Це налаштування можна використовувати, наприклад, для показу презентацій. Програма ідеально створена для студентського ритму життя і виконання проектів «на ходу».

## ПОЧИТАТИ



«Та ви жартуєте, містере Фейнман»  
Річард Фейнман

Р. Фейнман – лауреат Нобелівської премії з фізики, відомий науковець-теоретик та ще той витівник. Із дитинства він був винахідником, любив загадки, голо-

воломки та розіграші. Головною пристрастю Фейнмана була наука. Виклики та розчарування, осяяння і захват, задоволення, яке дає наукова розгадка, – у цьому Фейнман знаходив джерело щастя. Та книжка не про науку, а про життя такої справжньої та доброї людини. Ремонтувати радіоприймачі всій окрузі в 13? Не проблема. Проникнути у власний сон, щоб написати есе по філософії? А чому б і ні?

Смішні історії з дитинства, часи юності в університеті МТІ та Принстона, злам сейфа із секретними документами про розробку ядерної зброї – все це і навіть більше ви знайдете в цій автобіографічній книзі. 📖

## Як знайти друзів

Кожен у своєму житті час від часу потрапляє до нової компанії або нового колективу. І всі ми знаємо, що перше враження відіграє велику роль у подальшому спілкуванні між людьми. Якщо ви хочете справити блискучий ефект, то слід дотримуватись деяких правил поведінки під час першого знайомства.

### Правило перше

Майже кожна людина на планеті любить все гарне та охайне, бо у кожному з нас живе естет. Тож, якщо ви хочете з першого погляду сподобатись, ваш зовнішній вигляд має бути охайним, одяг чистим та стриманим (бірюзовий колір вітається), а постава впевненою. Тримайте рівно спину та трішечки підніміть голову (але не задирайте ніс, бо вас вважатимуть самозакоханою людиною).

### Правило друге

Важливу роль відіграє ваше мовлення. Воно має бути спокійним, чітким та розбірливим. Не варто вживати ненормативну лексику, це моветон.

### Правило третє

Не намагайтеся цілком заволодіти розмовою. Уважно слухайте співрозмовника і не перебивайте його. Вставляйте репліки чи ставте питання лише тоді, коли це необхідно. Будь-якій людині приємно, коли її слухають і проявляють зацікавленість до сказаного. В такому разі співрозмовник у відповідь на вашу тактовність проявить повагу до того, про що розповідатимете ви.

### Правило четверте

Під час бесіди намагайтеся віднайти теми, у яких ви розумієтесь. При цьому вони повинні бути однаково цікаві і для вас, і для співрозмовника. Намагайтеся розмовляти на різні теми. Так у вас буде можливість показати свій інтелект, проявивши себе всебічно розвину-

тою особистістю, і зацікавити опонента. Але не надто вихваліться: не треба акцентувати увагу на тому, що ви знаєтеся у тому чи іншому питанні краще – підтримуйте розмову на рівних, а в деяких моментах навіть надайте опоненту можливість виглядати дещо розумнішим.

### Правило п'яте

Дивіться в очі співрозмовнику. Посміхайтесь (це личить всім). Якщо при першій зустрічі ви проявите до людини повагу і будете привітними з нею, отримаєте у відповідь таке ж ставлення.

### Правило шосте

Не розповідайте малознайомій людині про ваше особисте життя та проблеми. По-перше, така відвертість зайва при першій розмові. По-друге, тема навряд чи буде цікава співрозмовникові.

### Правило сьоме

Не критикуйте інших людей. У людини може скластися враження, що завтра ви так само обговорюватимете її у колі своїх знайомих, висловлюючись про неї неприязно. До того ж, ви можете потрапити у незручну ситуацію, наприклад, якщо той, про кого ви плітуєте, є знайомим співрозмовника. А найголовніше правило – це завжди залишатися собою, адже щирість та доброзичливість у поведінці людини притягують, тоді як фальш і гра у спілкуванні залишають неприємний осад.

Зустріч з новими людьми – це завжди цікаво, адже серед них ви можете знайти того, кого довго шукали. Тож успіхів та нових знайомств! 📖

Владислава Ільченко

# Ось так і пишучу...

Нічна Дерibasівська стала місцем параду,  
 Неузгодженого параду десятків культур.  
 Сотні жінок, що ховають кожну свою ваду,  
 Тисячі туристів, що влаштували собі нічний тур.  
 Вивіски бутіків — живі пам'ятники капіталізму,  
 Звуки цокання келихів — гімн пиятиків,  
 Приховані прибічники лібералізму, нацизму та іншого -ізму,  
 Ходять пліч о пліч, без жодних цінників.  
 В мор і в благополуччя, цей карнавал буде рухатись,  
 В мор і благополуччя, цей карнавал має рухатись.  
 Вічний потік із тіл, що стануть трупами,  
 Із тіл, що прагнуть підняти увись,  
 Чиє щастя ніколи не тут — а завжди лиш десь.

Владислав Чус



Слова тут зайві... Тільки почуття й страшенний біль,  
 Може, тому на стіл лиш капає чорнило?  
 Рука не пише і немає слів...  
 Серця уже давно горять за Україну,  
 Горять за тих бійців, що вже не повернуться,  
 Душа кричить: «О люди!  
 Скільки треба вам, щоб схаменуться?!  
 Щоб зрозуміти, вбивство — то страшенний гріх!  
 Чим завинили? Тим, що вільні та єдині?»  
 Давно земля волога від солоних сліз,  
 Рука тремтить, уже не вистачає слів...  
 Та невгамовний біль розірве тишу вулиць:  
 «Героям слава! І не згорить у вогнищі століть!»

Леся Коваленко



Редакція «Nota Bene» відкрита до співпраці з викладачами та студентами.  
 Якщо Вам є що розказати, чим поділитися, то ми з радістю допоможемо.  
 Чекаємо на ваші листи: notabene.kubg.edu.ua@gmail.com

# Ось так і пишучу...

Це був портал у інший світ. І моріжок між ними. Тонюсінький, білий, засаджений квітами у маленьких пластикових горщечках. Проте, їх однаково не було видно, навіть у світлі спалахів із потойбіччя. Спалахи були нетривкими, уривчастими, вони, як рани, пронизували глибоку темну безвість. Раз у раз зникаючи і з'являючись в іншому місці, наче гралися в піжмурки. Та жодна рана не проходить безслідно; розриви, тріщини у матерії простору не можуть затягнутися просто так. Має скрапати кров. Щоб зараження не було, щоб оживити все. Енергія розрізає вимір знову і знову, а катарсис так і не наступає. Час ніби уповільнився, зник. Може, чекає чогось. В атмосфері не відчувається біль, лиш передсмак. Наче світ знає, що йому сьогодні долею написано очиститися.

А посеред цього благоговійного очікування на варті стоїть величний похмурий воїн. Із жорстокою та невблаганною впевненістю він дивиться в обличчя стихії, зустрічаючи її з розумінням про необхідність відсічі. Відсічі, чи, може, примирення. Прийняття удару на себе і мужнього відображення, захищаючи винних та невинних, захованих усередині. Тих людей, яких вдень можна зустріти будь-де на вулиці. Зазвичай у них потуплені, байдужі або суєтливо заклопотані погляди. Вони дуже рідко посміхаються і виглядають неймовірно втомленими. Але у цей пізній час все було інакше. Людина — частинка світу, а він якраз планував оновитися. Сама природа благословляла цей процес. У повітрі ніби відчувалася присутність дивовижної сили, що зачаровувала простір, створюючи казку воскресіння. І вірилося, що це диво врятує всіх.

Пролунав останній вибух, і з п'ятьми нарешті скрапує чудотворна есенція, що приносить мир та спокій пораним душам.

AthenaLibra

Я б їла шоколад плитками,  
 Коли гірко у роті від ліків.  
 Життя б відміряла плівками,  
 Світанками, що зустріла,  
 Платівками,  
 Листівками,  
 Мандрівками,  
 Поштівками,  
 Коханими рогівками.  
 Вулиці би писала бруківками  
 В голові.  
 І не вживала би приставку «би»  
 Якби...  
 Якби...  
 Якби...  
 Заплелись думки у вузли.  
 Розплету?  
 Ризикнемо може?  
 Вам куди?  
 Додому?  
 По цигарки?  
 «Так, мені, будь ласка,  
 найдорожчі».  
 Цигарки вам?  
 Мені — життя.  
 Розплету вузли причин.  
 І поставлю «якби» на місця.  
 До запиленних мертвих шпарин.  
 Яких, по суті, нема...

Леся Коваленко





Автори коміксу: Євгенія Омельченко  
Владислава Ільченко

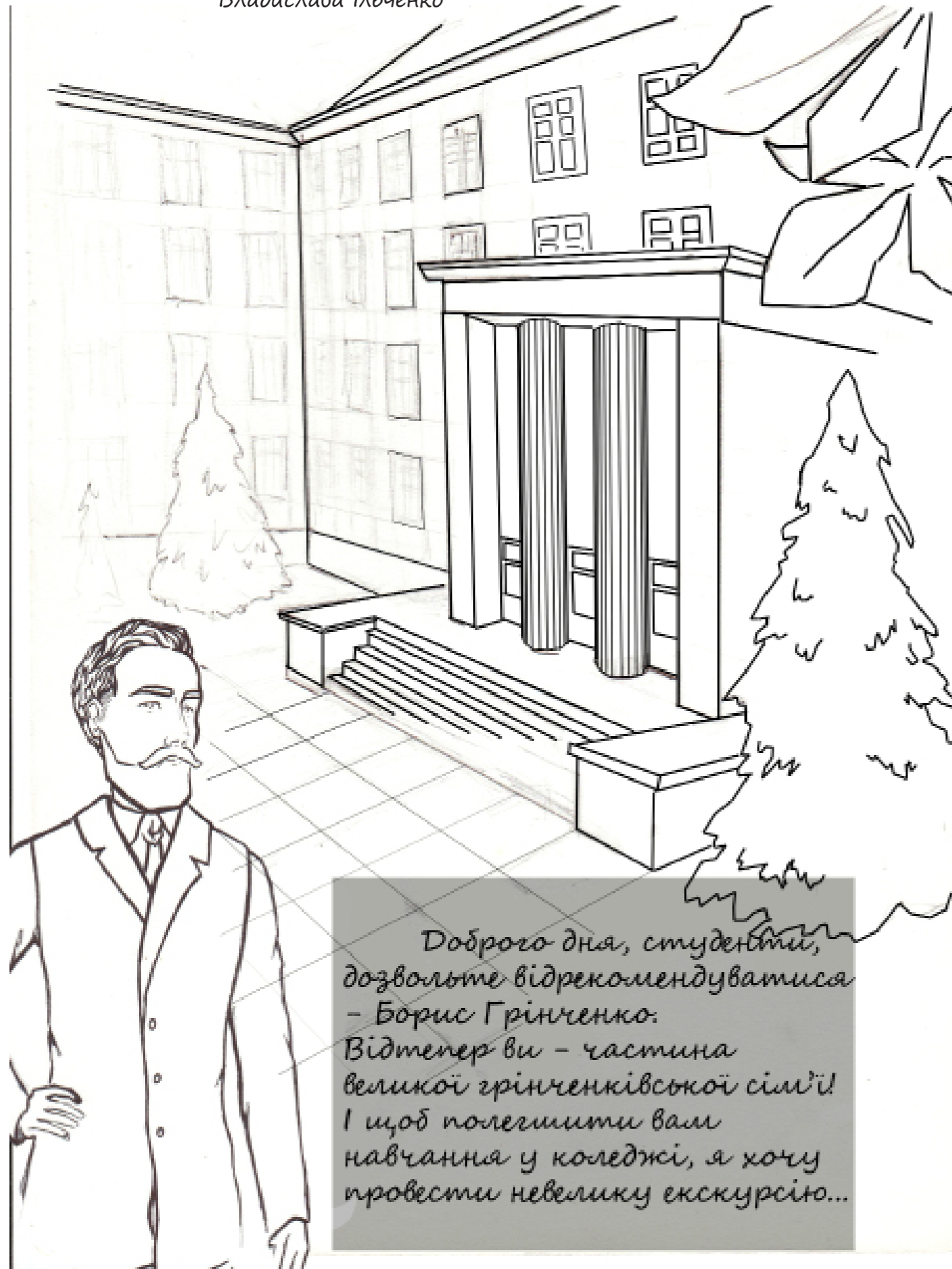

Доброго дня, студенти,  
дозвольте відрекомендуватися  
- Борис Грінченко.  
Відтепер ви - частина  
великої грінченківської сім'ї!  
І щоб полегшити вам  
навчання у коледжі, я хочу  
провести невеличку екскурсію...

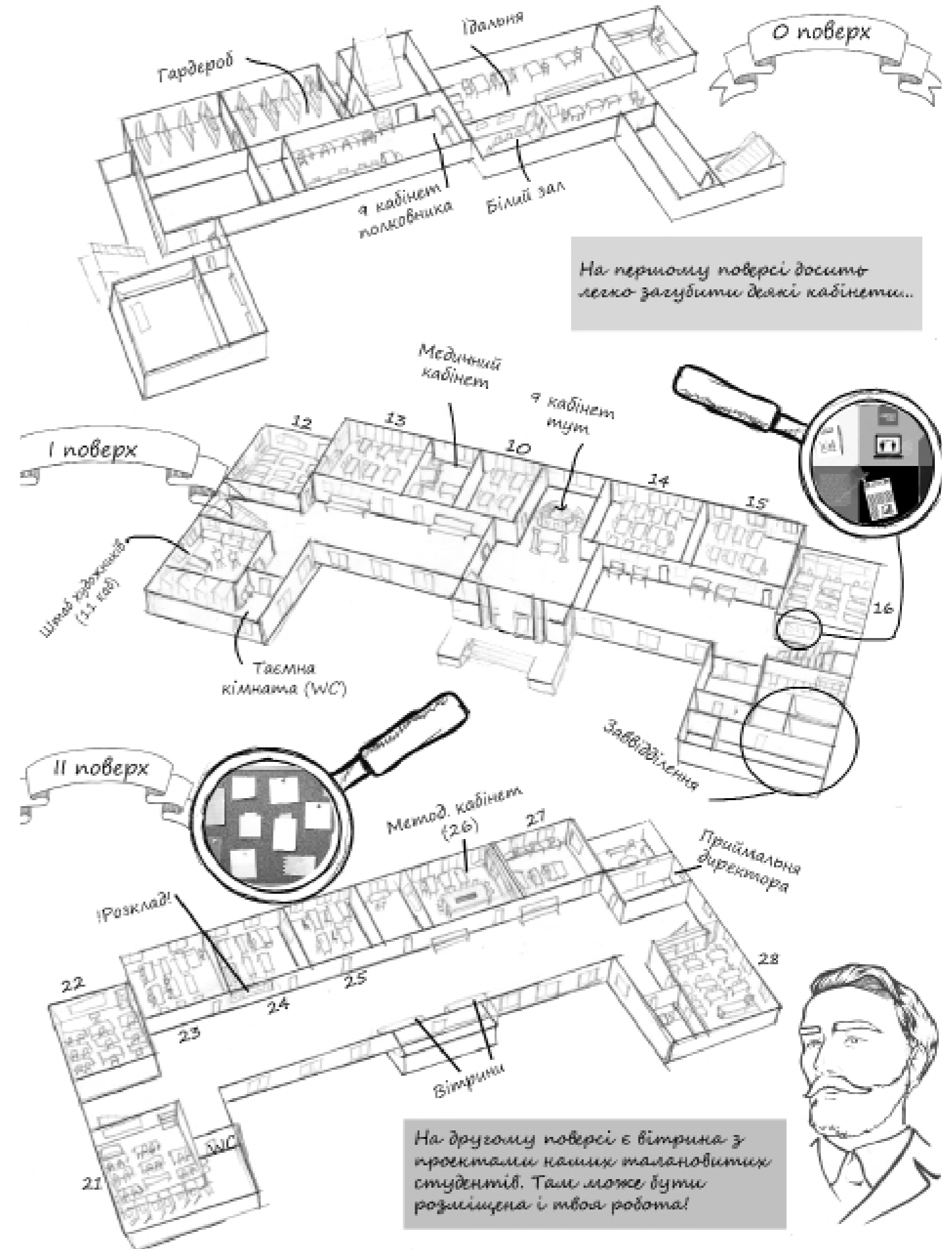

На першому поверсі досить  
легко загубити деякі кабінети...

На другому поверсі є вітрина з  
проектами наших талановитих  
студентів. Там може бути  
розміщена і твоя робота!

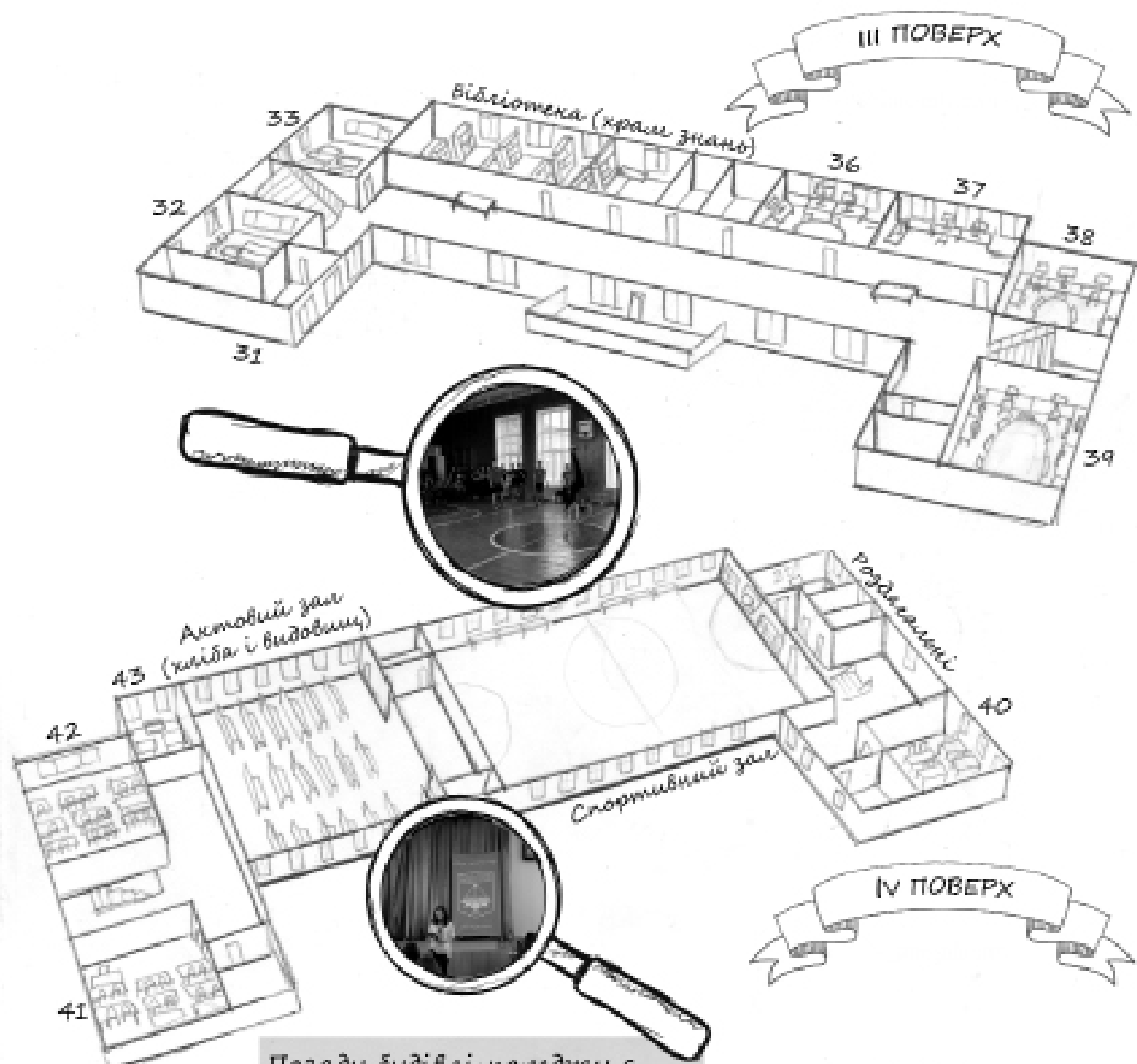

Позаду будівлі коледжу є новенький спортивний стадіон та невеличка прибудова з додатковими аудиторіями

IV ПОВЕРХ

ПРИБУДОВА

